

RELEVAGE

MATERIEL POUR LE RELEVAGE

STAIRS PUMPS

Pompe de relevage eaux claires et eaux chargées SERIE XD SERIE

UTILISATION :

- Assèchement des eaux d'infiltration dans les garages, sous-sols et caves.
- Vidange de bassin, piscine, fontaine et relevage d'eaux pluviales sales.
- Orifice de refoulement taraudé.
- Température du fluide maxi : 40° C
- Profondeur d'immersion maxi 10 M.

CONSTRUCTION :

- Pompe à corps inox 304, arbre moteur inox 316, double roulement à billes protégées .
- Turbine et diffuseur en inox.
- Protection thermique incorporé (monophasé)
- IP 68 classe F.
- Livré avec 10 M de câble et fiches normalisées.

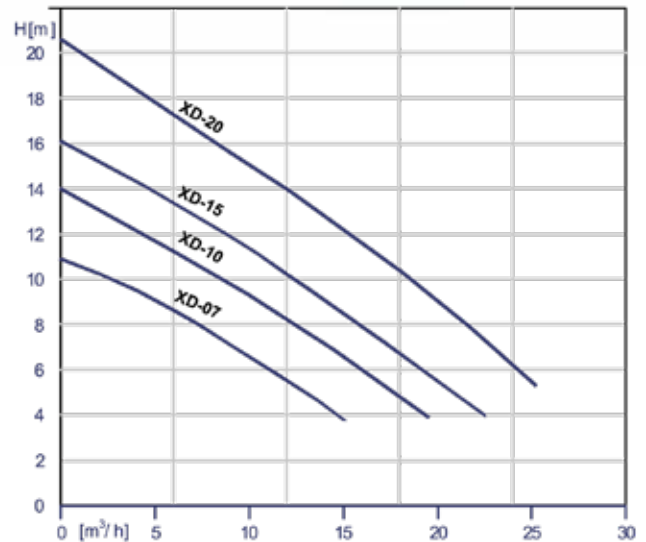
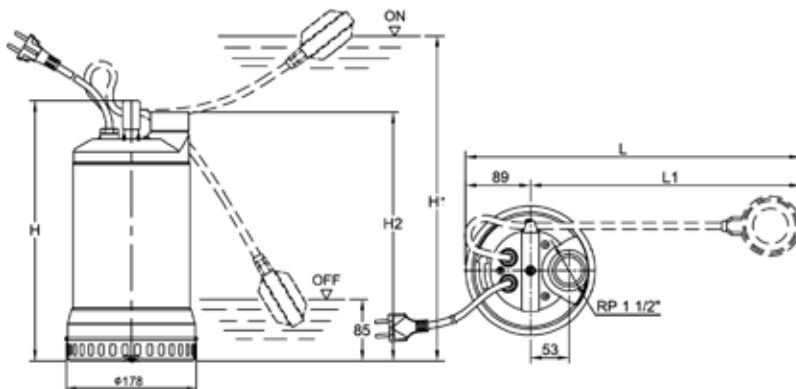

MODELE	PUISSANCE (W)	INTENSITE (A)	DEBIT MAXI (m³/h)	HAUTEUR MAXI (M)	DIAMETRE DE PASSAGE	PRIX HT
XD07	0,55	3,5	15	11	8 mm	435,00 €
XD10	0,75	5,5	19	14	8 mm	477,00 €
XD10 TRI	0,75	2	19	14	8 mm	472,00 €
XD15	1,1	6,5	23	16	8 mm	530,00 €
XD15 TRI	1,1	3,31	23	16	8 mm	544,00 €
XD20 TRI	1,5	3,5	27	21	8 mm	560,00 €

OPTIONS :

Tuyau souple en PVC renforcé en PVC rigide anti-choc pour le refoulement des eaux claires ou les eaux chargées (disponible en 50/63 mm). Jonction par collage PVC ou raccords PVC, ou type Plasson.



Aquaguard 1 coffret de surveillance et de protection pour votre poste de relevage, il assure la protection pour 1 pompe de relevage.

Option Drain-Alarm pour un avertissement sonore en cas de niveau trop plein dans votre poste de relevage.